

Общая информация	2
Инструменты	3
Комплектующие	4
Конструкция	5
Сборка полотна калитки	6
Установка навесных столбов калитки	11
Установка ручки на калитку	15

Калитка алюминиевая с заполнением из профилированного стального листа

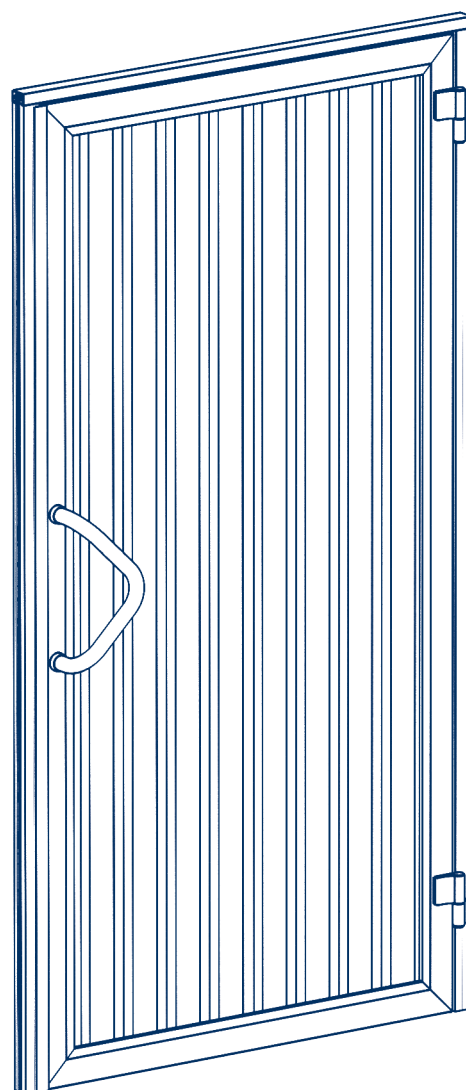

СОДЕРЖАНИЕ

1. ОБЩАЯ ИНФОРМАЦИЯ	2
2. ИНСТРУМЕНТЫ	3
3. КОМПЛЕКТУЮЩИЕ	4
4. КОНСТРУКЦИЯ	5
5. СБОРКА ПОЛОТНА	6
5.1. Открытие внутрь усадьбы	6
5.2. Открытие наружу усадьбы	7
6. УСТАНОВКА НАВЕСНЫХ СТОЛБОВ	11
7. УСТАНОВКА РУЧКИ	15
ПРИЛОЖЕНИЕ	16
ГАРАНТИЙНЫЙ ТАЛОН	17
ПАСПОРТ	18

Уважаемый покупатель!

Поздравляем вас с приобретением продукции, произведенной нашей компанией. Мы уверены, что вы останетесь довольны качеством калитки в алюминиевой раме с заполнением профлистом DoorHan. Перед установкой внимательно ознакомьтесь с настоящей инструкцией, в которой подробно описан процесс сборки и монтажа калитки. Если в процессе установки у вас возникнут затруднения, то мы рекомендуем обратиться в службу технической поддержки (см. пункт «Сервисная служба»).

ВНИМАНИЕ!



Производитель не несет ответственности за установку на калитку деталей, которые не входят в комплект. Следите, чтобы в зоне проведения монтажных работ отсутствовали посторонние предметы и люди. Перед началом работ убедитесь, что проем подготовлен и пригоден для установки калитки. Сборку калитки необходимо осуществлять на ровной и чистой поверхности.

1. ОБЩАЯ ИНФОРМАЦИЯ

Требования к бригаде

- Оптимальная численность монтажной бригады — 2 человека.
- Среднее время проведения монтажа — 3 часа.
- Бригада должна быть обеспечена необходимым инструментом (см. стр. 3).

Ответственность за монтаж

- Компания DoorHan не осуществляет непосредственного контроля за монтажом, обслуживанием и эксплуатацией калитки и не несет ответственности за безопасность ее установки и качество монтажа.
- Содержание данной инструкции не может служить основанием для предъявления любого рода претензий компании DoorHan.
- Ответственность за качество монтажа калитки несет организация, осуществляющая монтаж.
- Компания DoorHan оставляет за собой право на внесение изменений в данную инструкцию без уведомления заказчика.

Эксплуатация калитки

- Калитка в алюминиевой раме с заполнением профлистом должна открываться и закрываться без затруднений.
- Закрытие и открытие калитки необходимо осуществлять строго с помощью установленной ручки.
- В зоне работы калитки во время ее эксплуатации не должно быть детей, животных и посторонних предметов.

Сервисная служба

В случае возникновения затруднений вам необходимо обратиться в сервисную службу по следующим адресам:

- a) support@doorhan.com;
- б) по адресу покупки изделия.

По всем вопросам, возникшим в ходе эксплуатации калитки, вы можете обратиться к вашему дилеру. Адрес и телефон дилера указаны в договоре. Компания DoorHan оставляет за собой право вносить изменения в конструкцию калитки, а также в настоящую инструкцию без предварительного уведомления покупателей.

2. ИНСТРУМЕНТЫ

1. УШМ

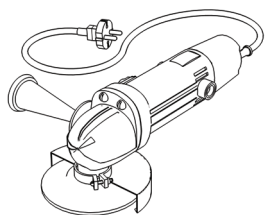

2. Ножницы по металлу

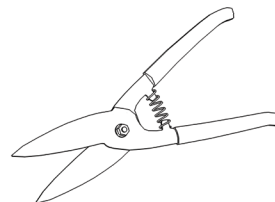

3. Шестигранные ключи (2,5 и 6 мм)

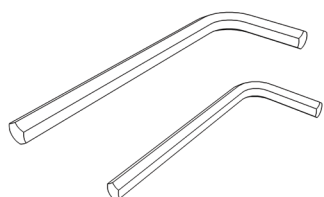

4. Сверла по металлу (Ø 4,2, 6, 10 и 13 мм)

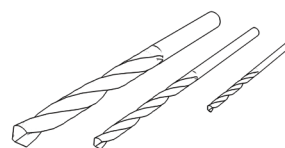

5. Дрель

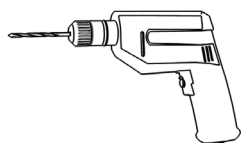

6. Клепатель

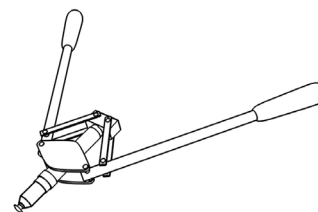

7. Строительный уровень 0,5 м

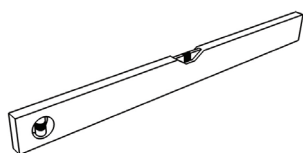

8. Резиновая киянка

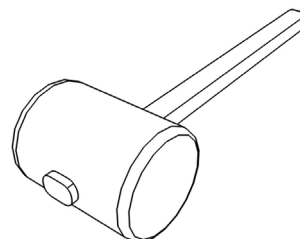

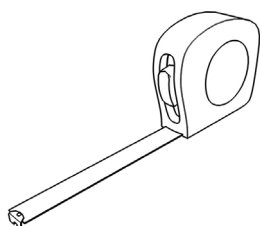

9. Рулетка 5 м

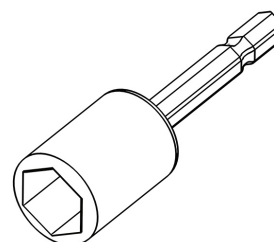

10. Насадки на дрель M10

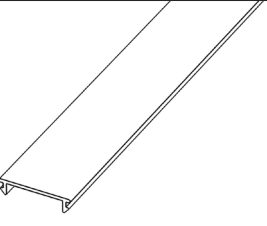
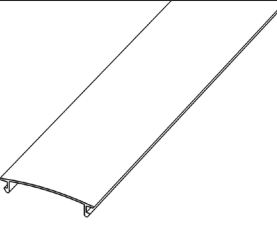
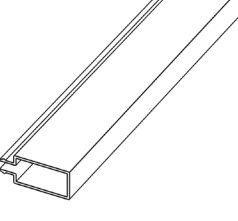
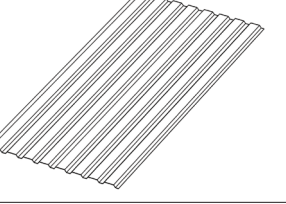
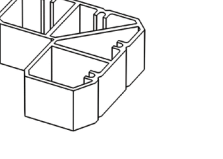
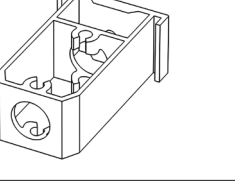

3. КОМПЛЕКТУЮЩИЕ

1. Профиль алюм. рамы основной (4 шт.) 	2. Профиль алюм. «притвор малый» (3 шт.) 	3. Профиль «крышка малая» (3 шт.) 	4. Профиль «крышка большая» (3 шт.) 
5. Профиль алюм. штапик (4 шт.) 	6. Профиль «окантовочный» (1 шт.) 	7. Профиль алюм. «корпус столба» (2 шт.) 	8. Профиль алюм. «крышка столба» (1 шт.) 
9. Профлист калитки (1 шт.) 	10. Сухарь угловой (4 шт.) 	11. Соединение перемычки и корпуса столба Т-образное (2 шт.) 	12. Петля двухсекционная (2 шт.) 
13. Ручка алюминиевая Delta (1 шт.) 	14. Крышка столба 50×50 (2 шт.) 	15. Держатель пружины (4 шт.) 	16. Саморез 6,3×25 мм по металлу (36 шт.) 
17. Саморез 6,3×38 мм по металлу (4 шт.) 	18. Заклепка D = 4,0 мм, L = 12 мм (32 шт.) 	19. Саморез «глухарь» 8×70 мм (10 шт.) 	20. Дюбель ПВХ (10 шт.) 
21. Шайба 8×24 мм (10 шт.) 	22. Винт М8×25 мм 		

4. КОНСТРУКЦИЯ

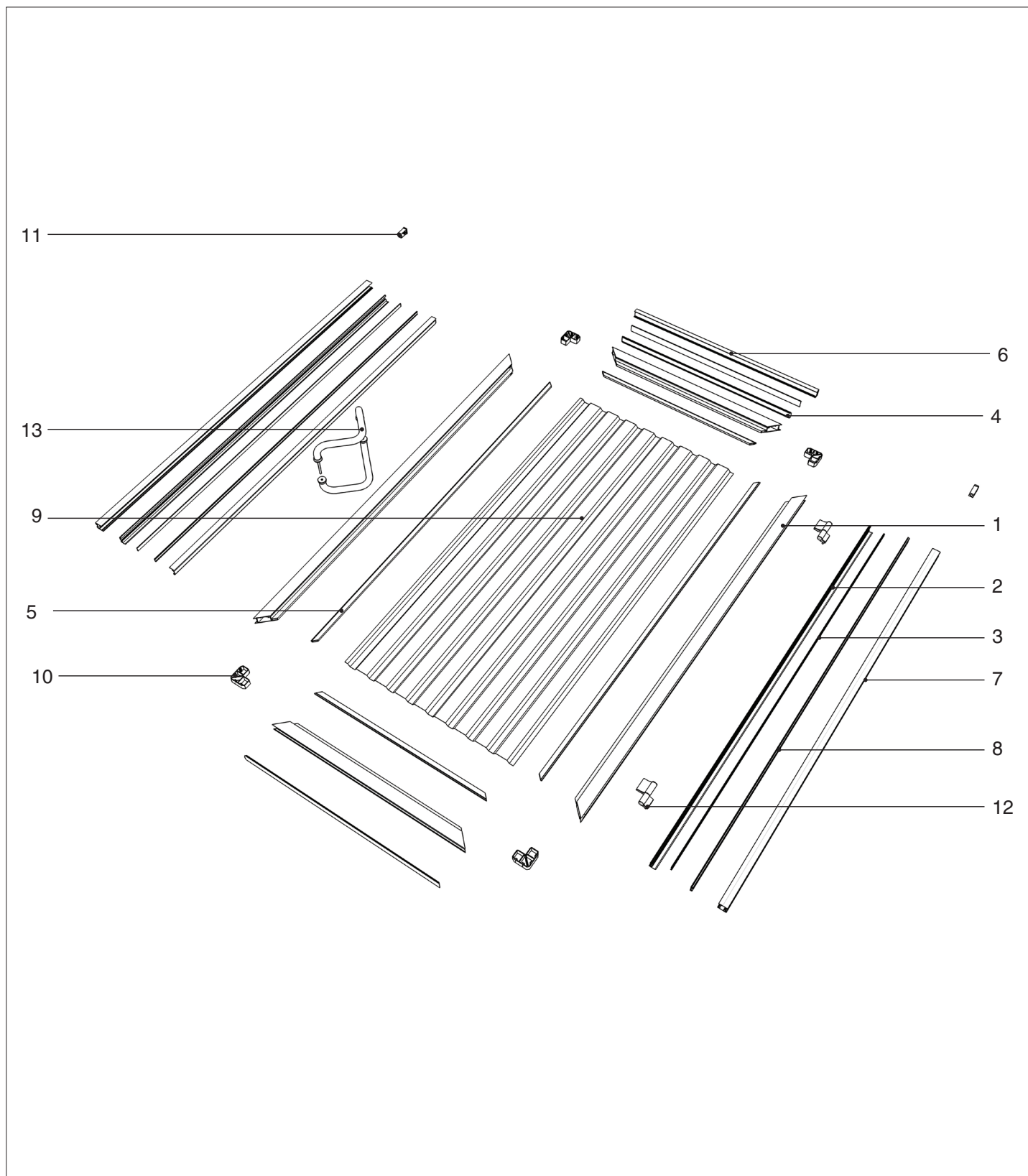

- | | | |
|--|--|--|
| 1. Профиль алюминиевый рамы основной | 5. Профиль алюминиевый «штапик» | 9. Профлист калитки |
| 2. Профиль алюминиевый «притвор малый» | 6. Профиль окантовочный | 10. Сухарь угловой |
| 3. Профиль «крышка малая» | 7. Профиль алюминиевый «корпус столба» | 11. Соединение перемычки и корпуса столба Т-образное |
| 4. Профиль «крышка большая» | 8. Профиль алюминиевый «крышка столба» | 12. Петля двухсекционная |
| | | 13. Ручка алюминиевая |

5. СБОРКА ПОЛОТНА

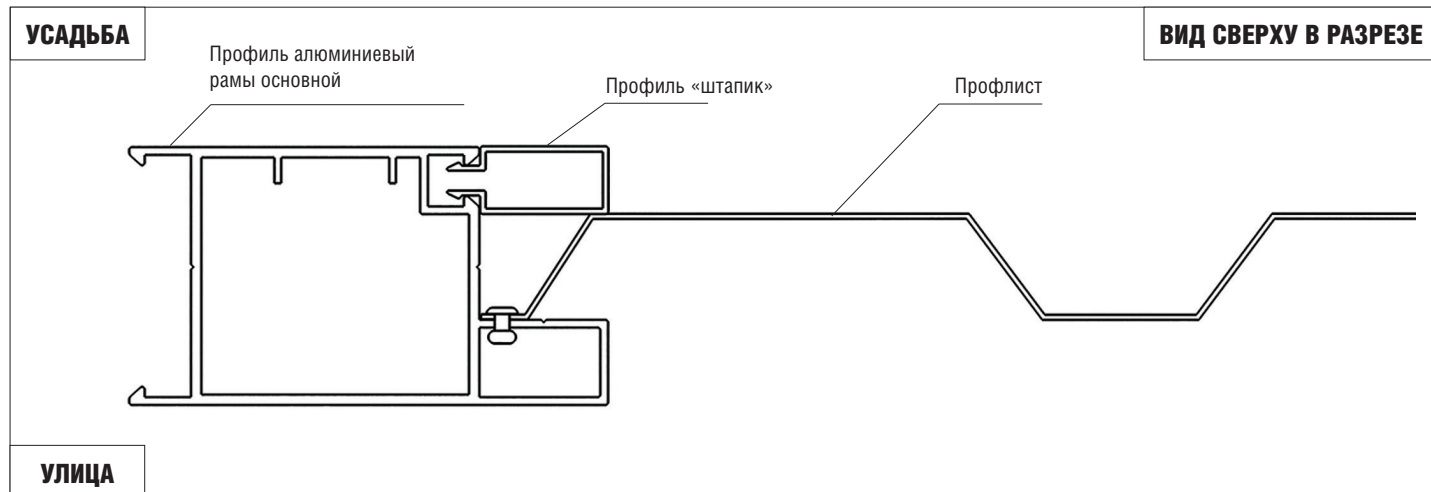

В зависимости от стороны открытия калитки (внутрь усадьбы или наружу), необходимо правильно расположить профиль алюминиевый рамы основной, т.к. съемный профиль «штапик» должен быть всегда внутри усадьбы.

5.1. ОТКРЫТИЕ ВНУТРЬ УСАДЬБЫ

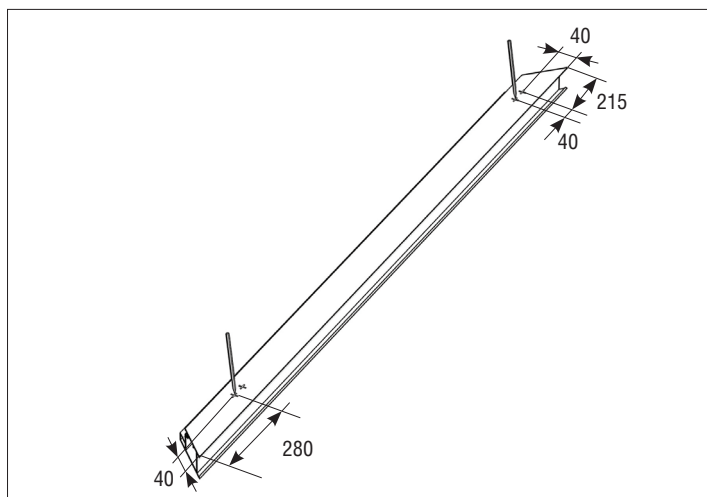

Отметьте отверстия на профиле алюминиевом рамы основном под крепление петель калитки (со стороны съемного профиля «штапик»).

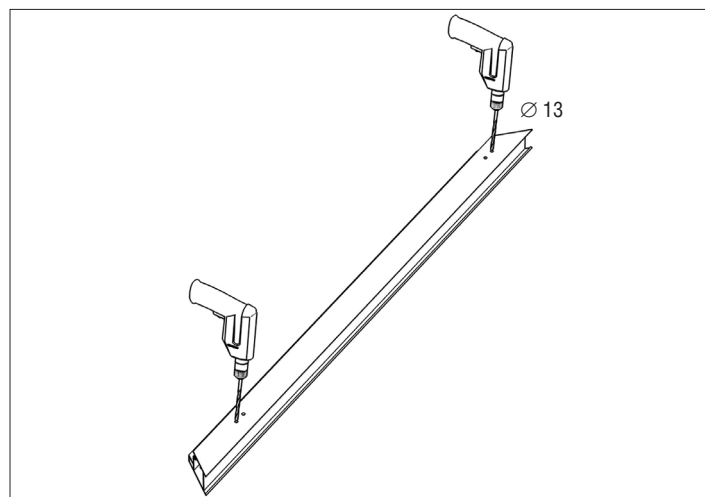

Просверлите отверстия в алюминиевом профиле рамы по отметкам, используя сверло Ø13 мм.

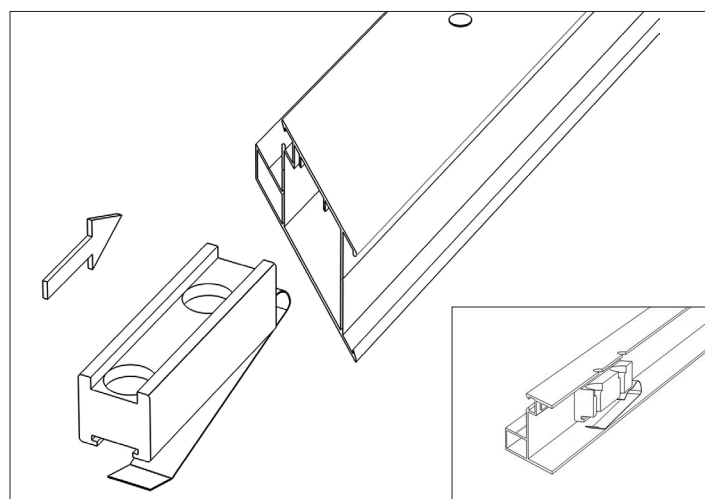
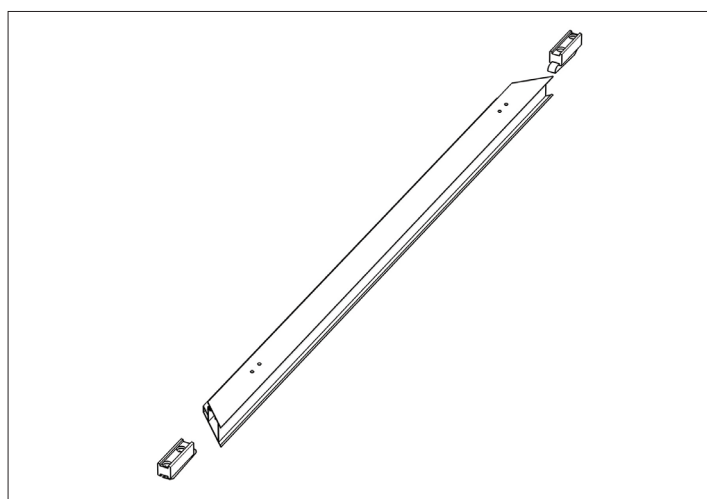

Установите держатели петли сверху и снизу в алюминиевый профиль рамы калитки, совместив отверстия в профиле и держателе между собой.

5.2. ОТКРЫТИЕ НАРУЖУ УСАДЬБЫ

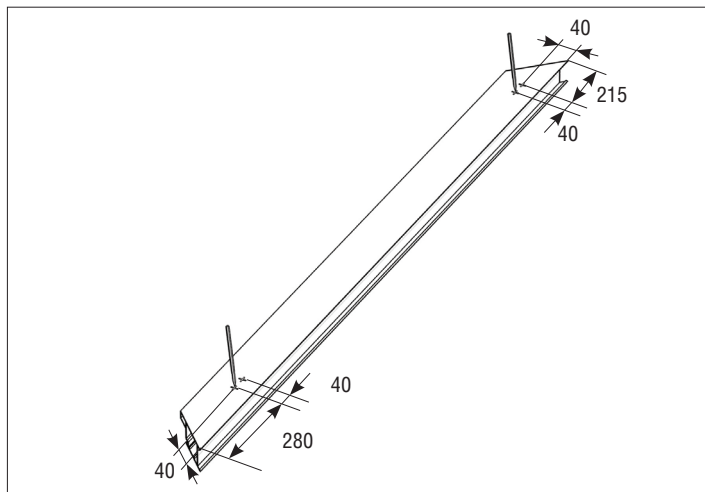

Отметьте отверстия на алюминиевом профиле рамы под крепление петель калитки (с противоположной стороны).

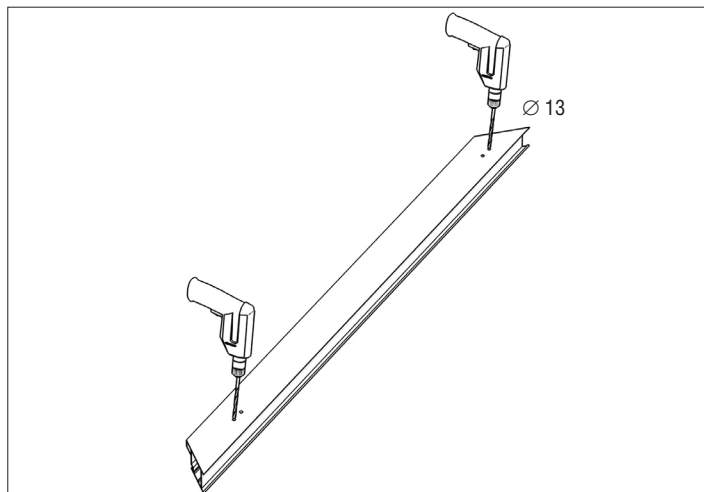

Просверлите отверстия в алюминиевом профиле рамы по отметкам, используя сверло $\varnothing 13$ мм.

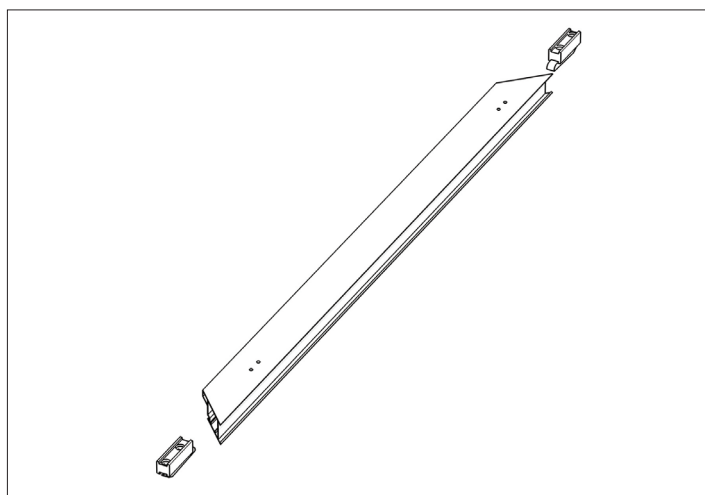

Установите держатели петель сверху и снизу в алюминиевый профиль рамы калитки, совместив отверстия в профиле и держателе между собой.

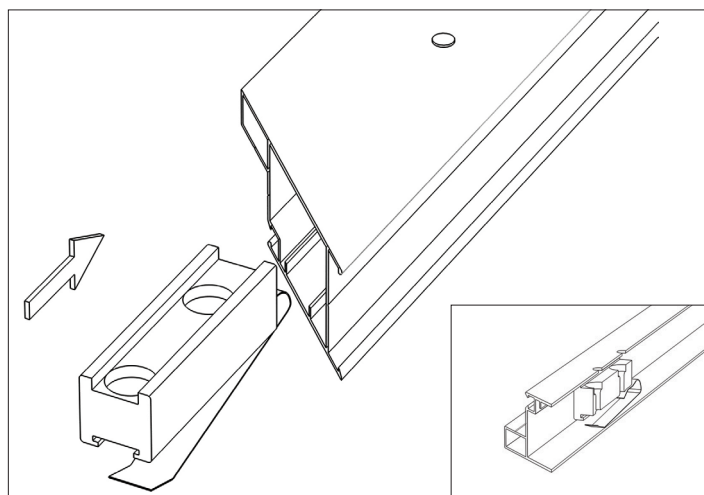

Дальнейший процесс монтажа показан для калитки, открывающейся внутрь усадьбы!

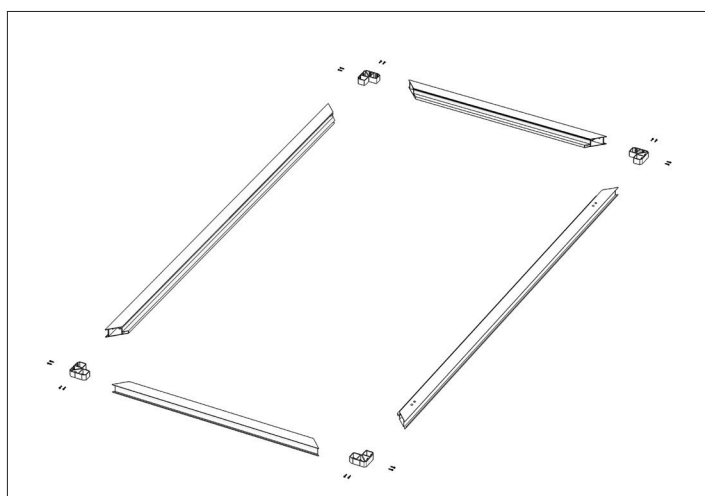

Соберите раму калитки из алюминиевых профилей рамы при помощи угловых сухарей используя саморезы $6,3 \times 25$ по металлу.

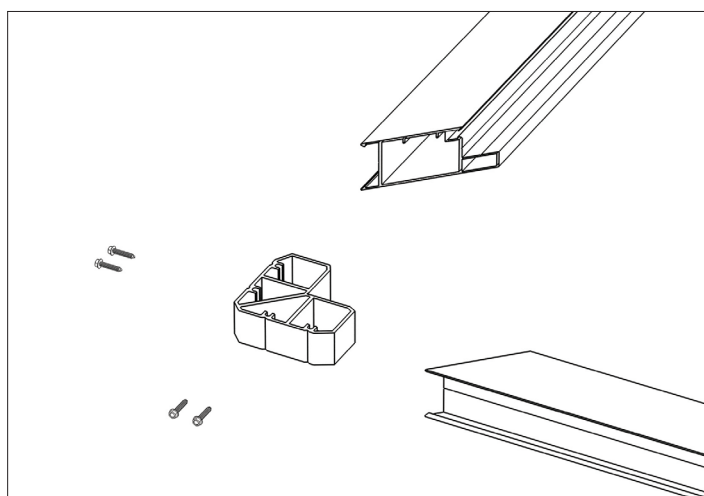

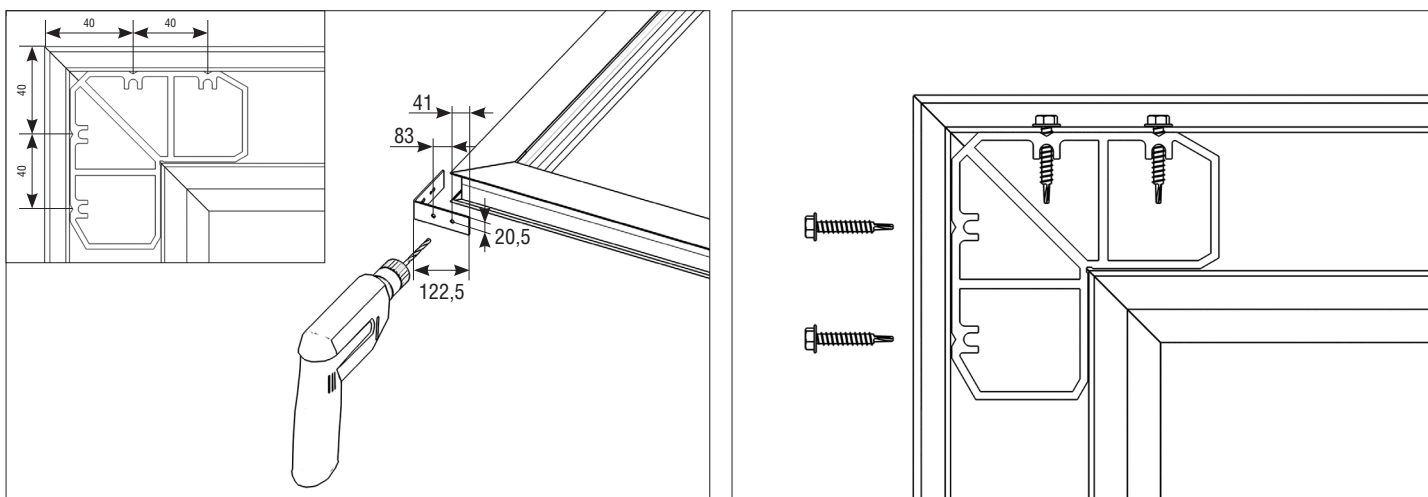

Используя шаблон (см. приложение 1 к данной инструкции), просверлите 4 отверстия $\varnothing 4,2$ мм в алюминиевом профиле рамы калитки под установку саморезов. Таким образом соедините все углы рамы, используя саморезы по металлу $6,3 \times 25$ мм.

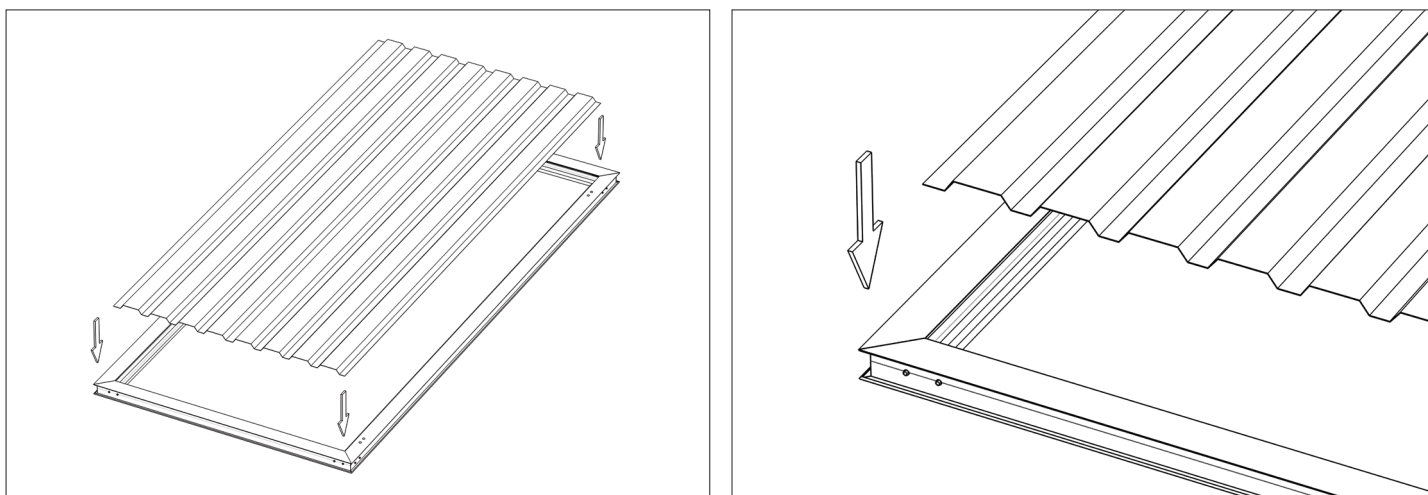

Установите профилированный стальной лист в алюминиевую раму калитки. В случае необходимости подрежьте профлист.

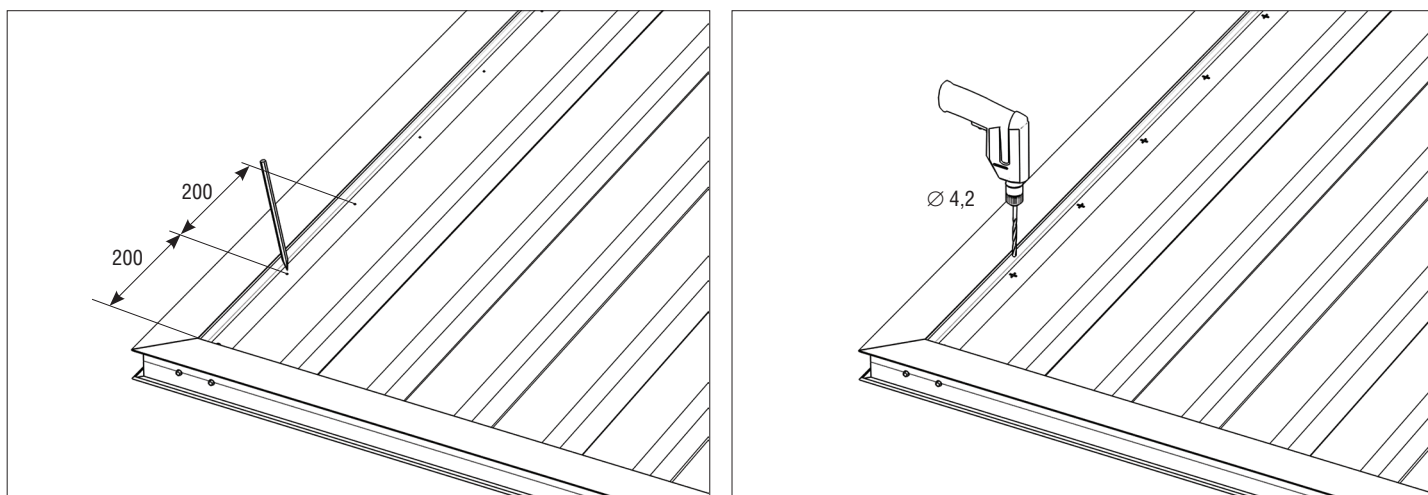

Отметьте отверстия под заклепки в профлисте с шагом 200 мм по бокам и через одну волну в нижней и верхней части калитки. Просверлите по отметкам в профлисте отверстия сверлом $\varnothing 4,2$ мм.

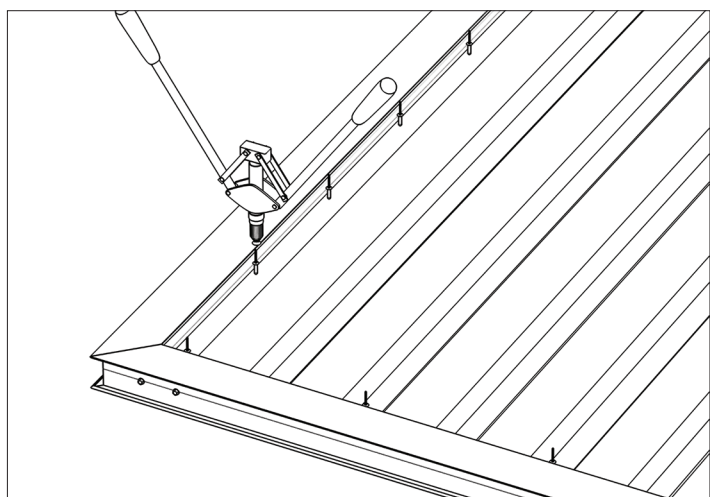

Приклепайте стальной профилированный лист к алюминиевому профилю рамы, используя заклепки $D = 4,0$ мм, $L = 12$ мм.

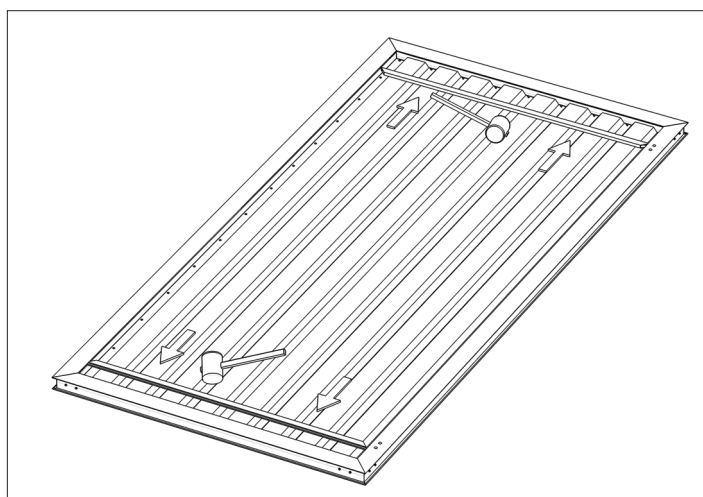

Установите профиль «штапик» в нижний и верхний пазы алюминиевого профиля рамы.

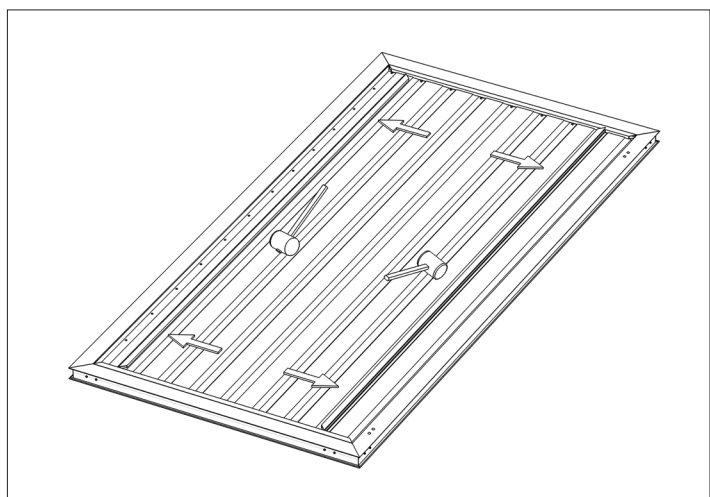

Установите профиль «штапик» в боковые пазы алюминиевого профиля рамы.

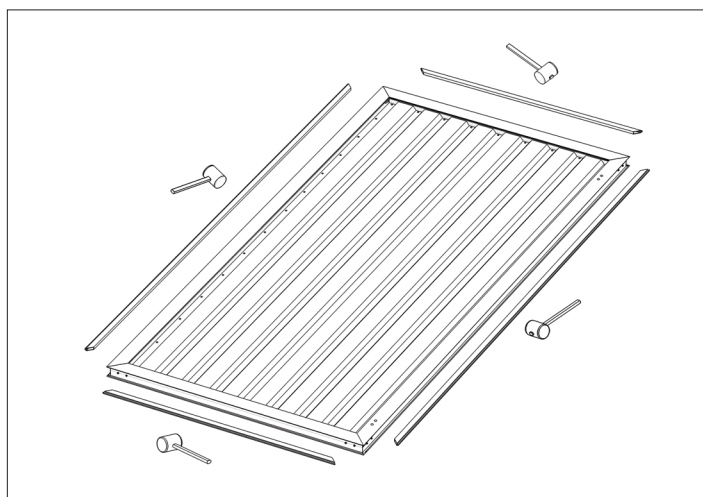

Установите в нижний и верхний профили рамы профиль «крышка большая». В боковые профили рамы установите профили «притвор малый» и профиль «крышка малая».

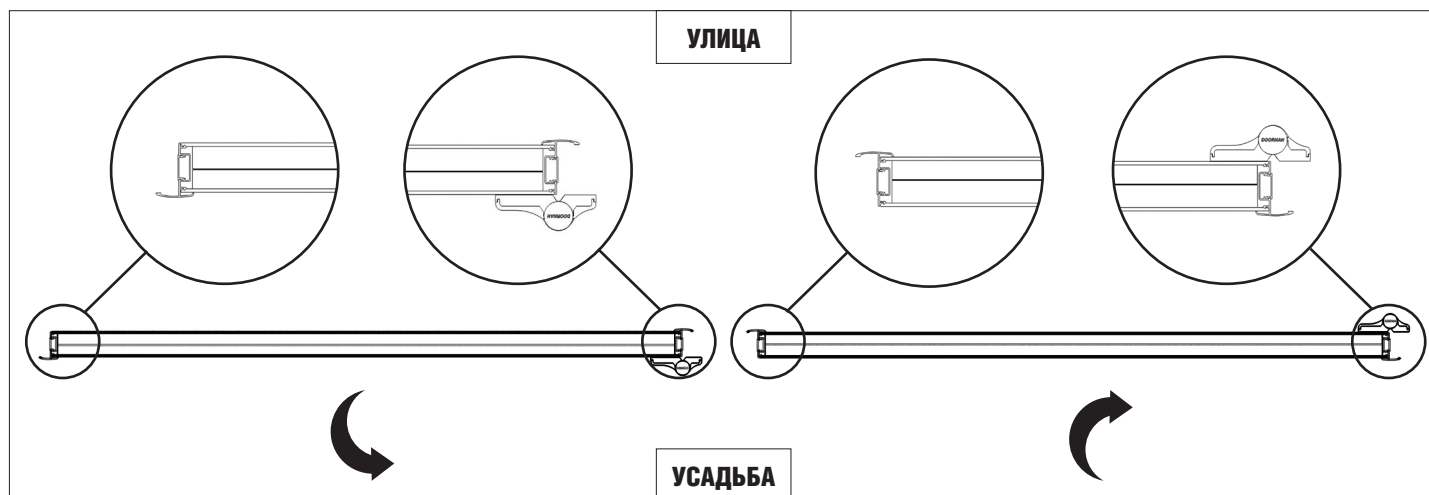

Профили «притвор малый» устанавливаются в зависимости от направления открытия калитки!

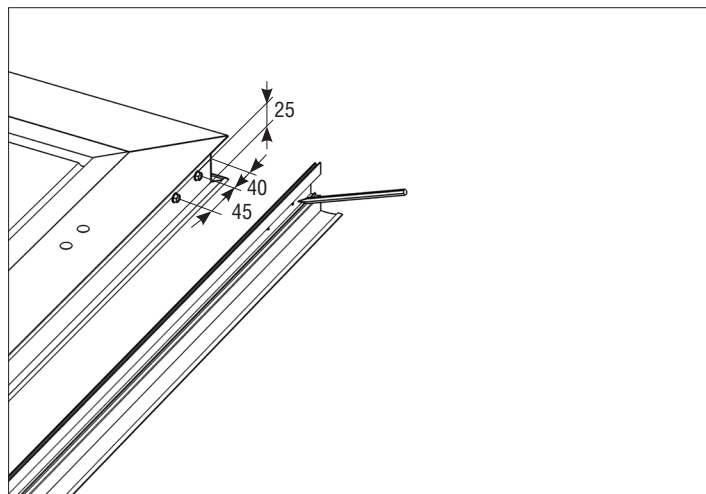
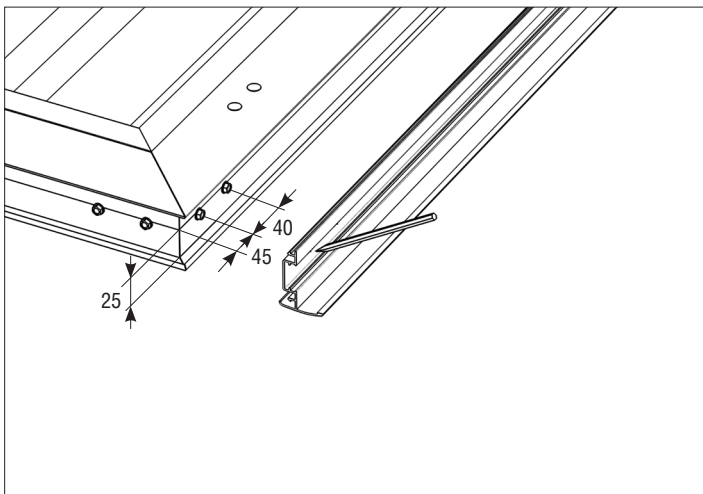

Перед установкой профиля «притвор малый» снизу и сверху отметьте отверстия под саморезы.

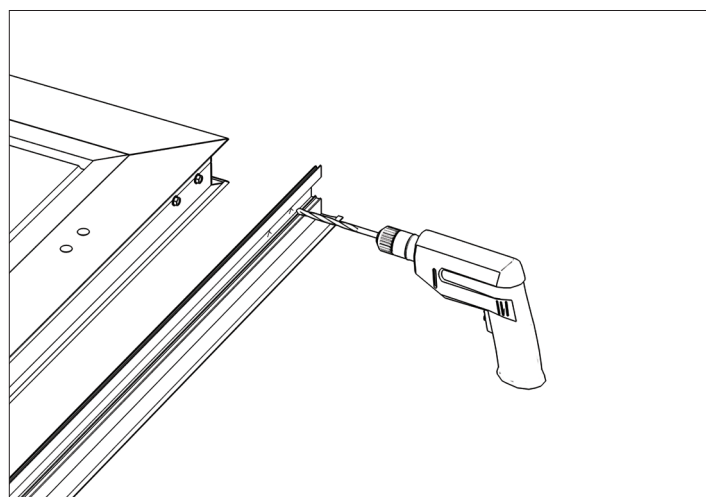
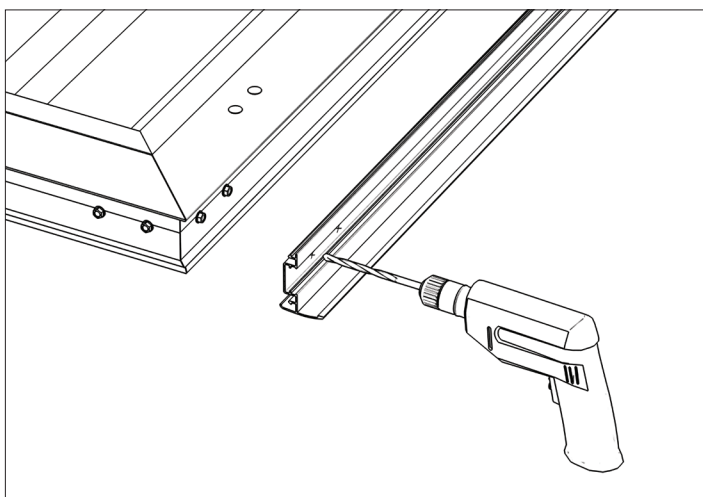

Просверлите в профиле «притвор малый» отверстия диаметром 13 мм по отметкам с каждой стороны.

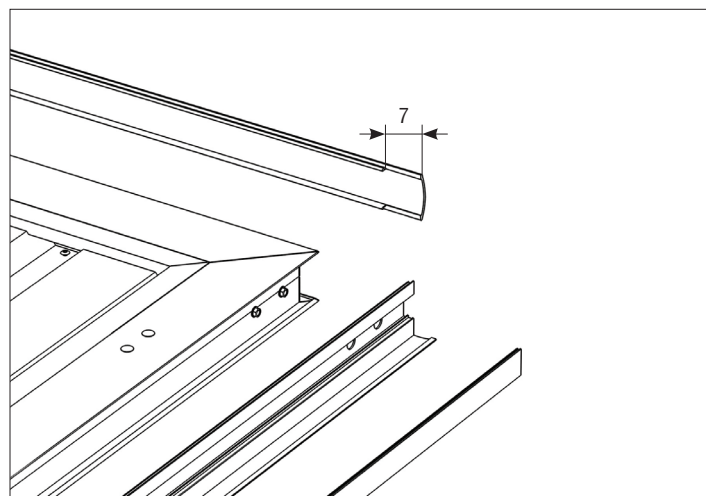
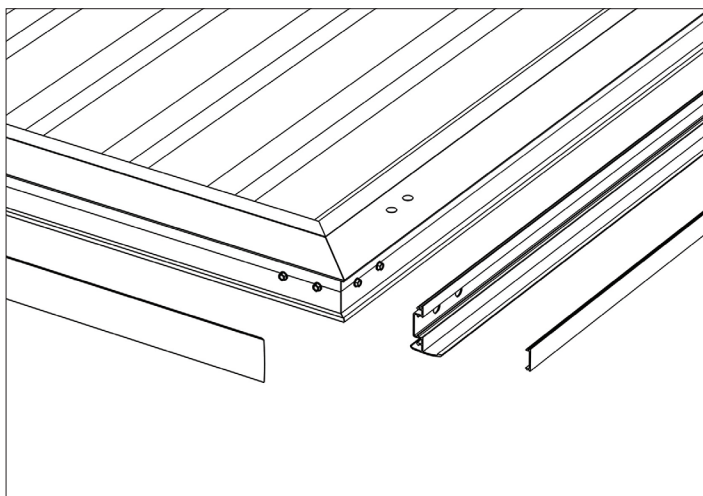

Установите профили «притвор малый», «крышка малая» и «крышка большая» на полотно калитки. Перед установкой профиля «крышка большая» произведите фрезеровку по 7 мм с каждой стороны с помощью углошлифовальной машины.

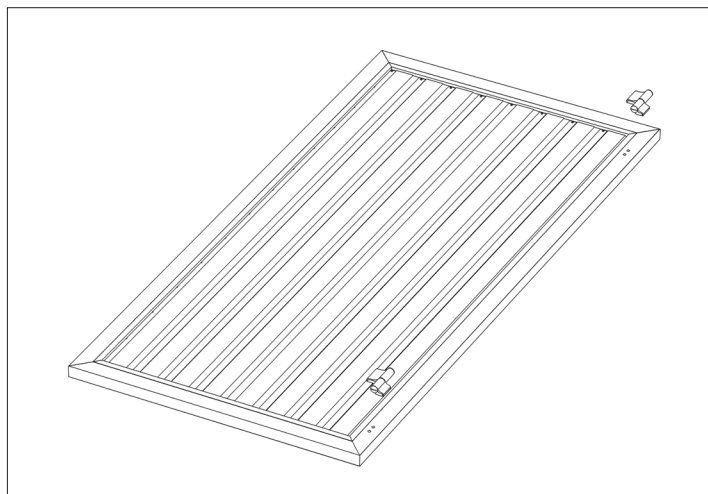

Установите петли на алюминиевый профиль рамы.

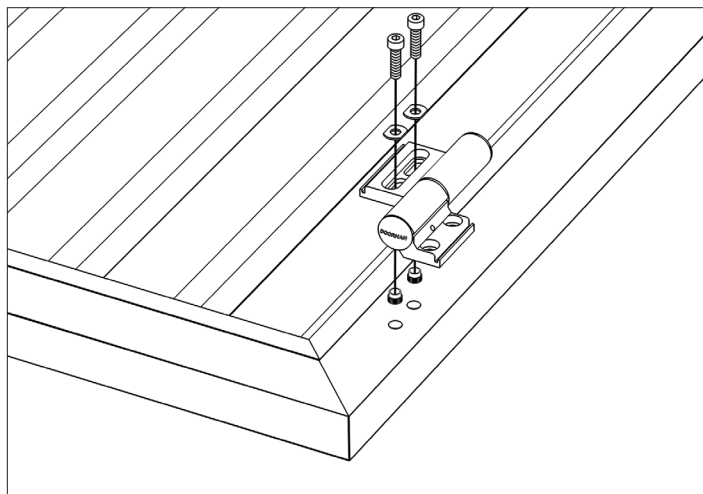

Установите в отверстия на алюминиевом профиле рамы втулки петель, затем закрепите петли, используя винты $M8 \times 25$ мм.

6. УСТАНОВКА НАВЕСНЫХ СТОЛБОВ

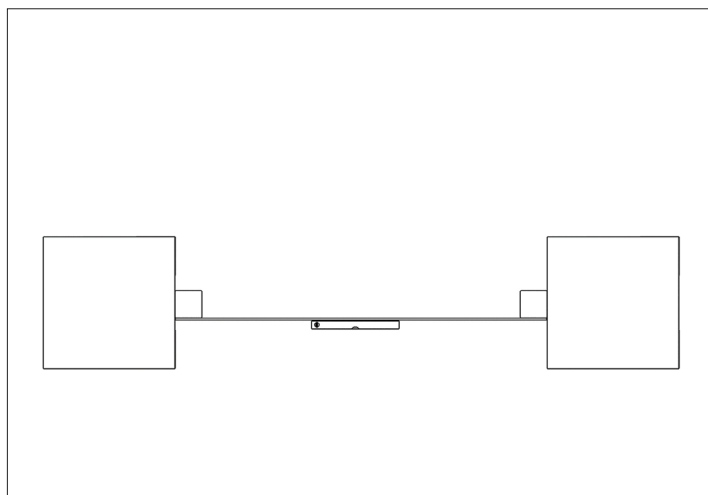

Обратите внимание на то, чтобы столбы находились в одной плоскости между собой и на одной высоте.

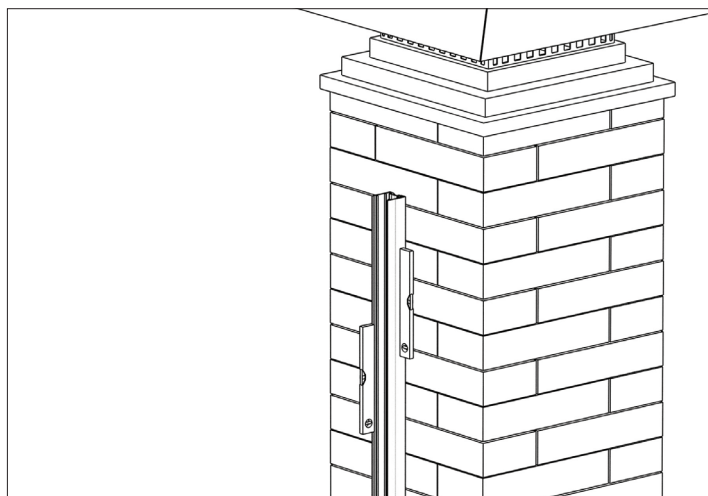
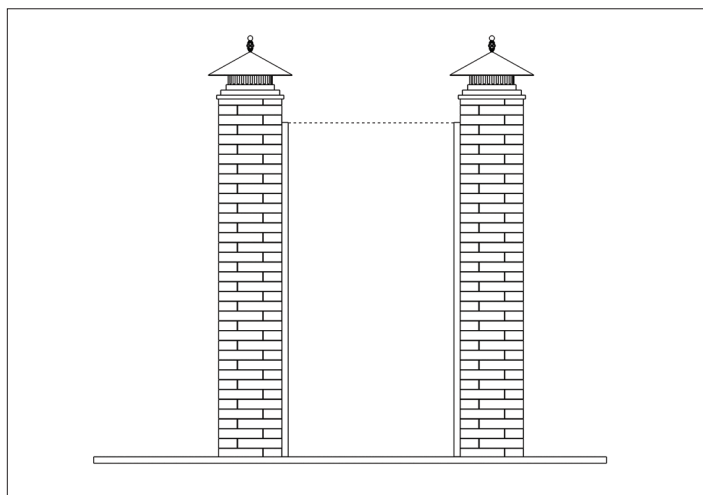

Строительным уровнем проверьте вертикальность столбов.

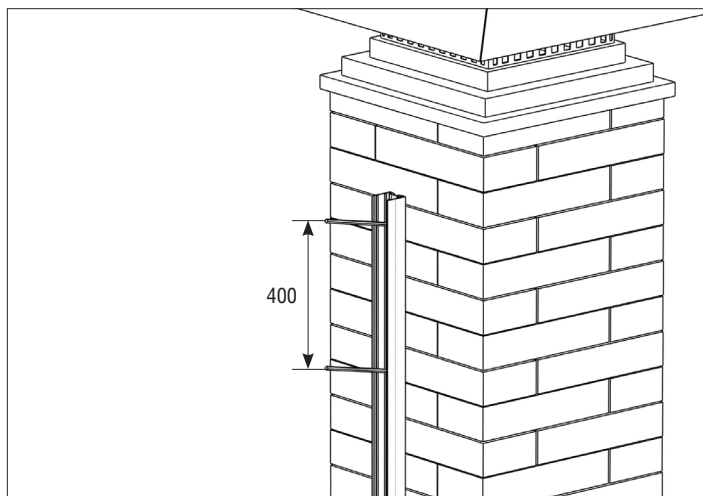

Отметьте отверстия с шагом 400 мм для крепления навесных столбов.

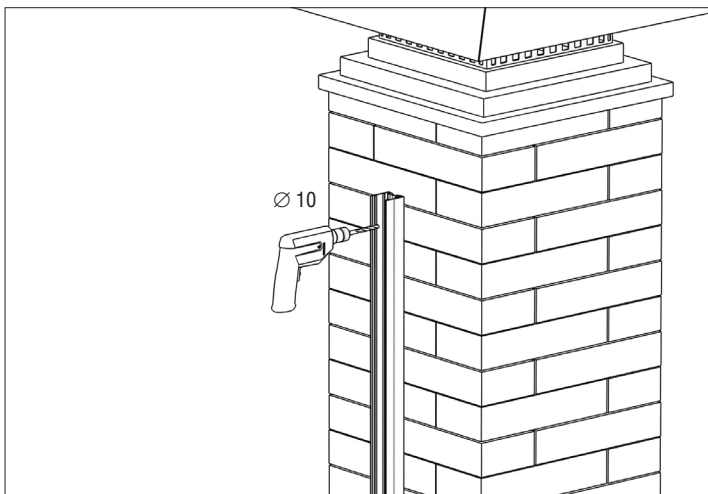

Просверлите отверстия $\varnothing 10$ мм по отметкам для крепления столба.

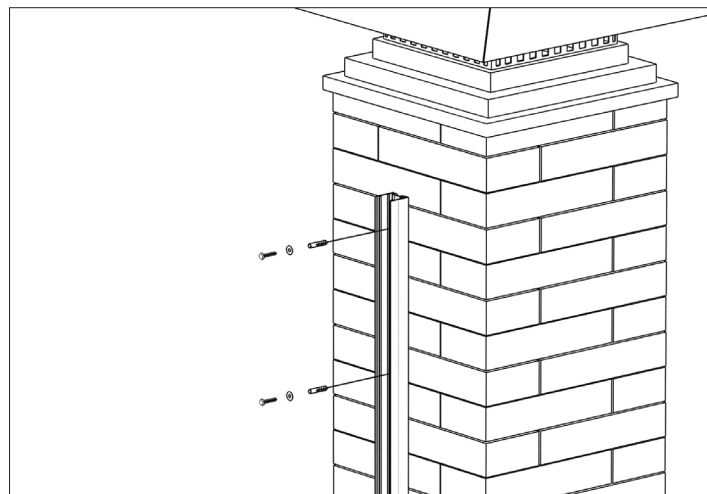

Закрепите навесной столб к столбу заказчика, выбрав подходящие крепежные метизы под материал столба.

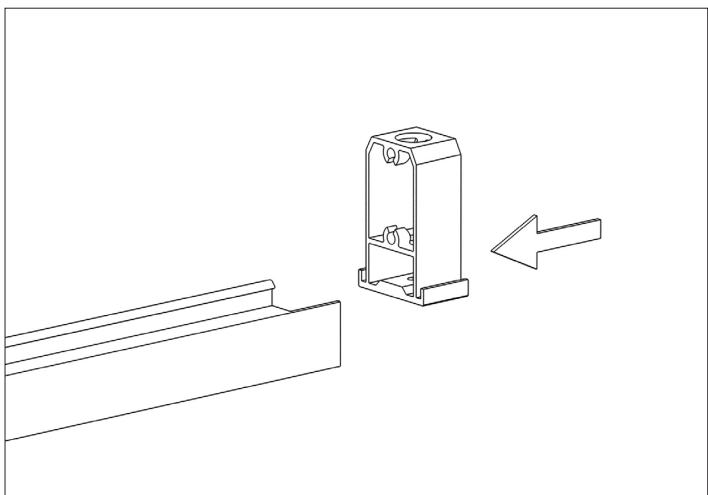

Установите Т-образное соединение в профиль окантовочный (перемычку).

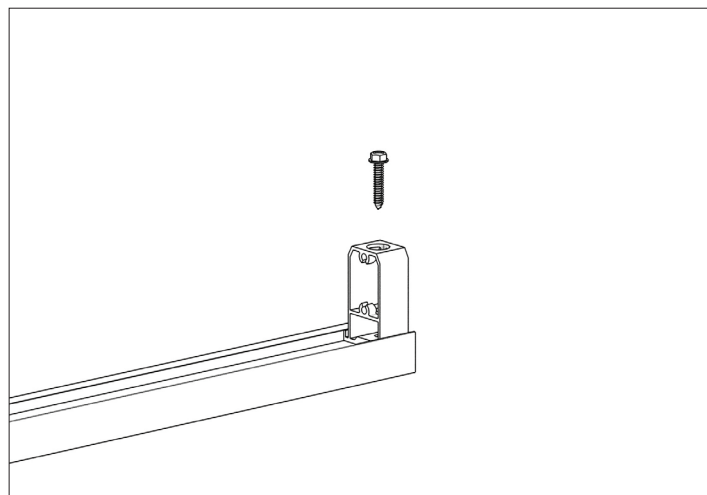

Закрепите Т-образное соединение к перемычке, используя саморезы по металлу 6,3 × 25 мм.

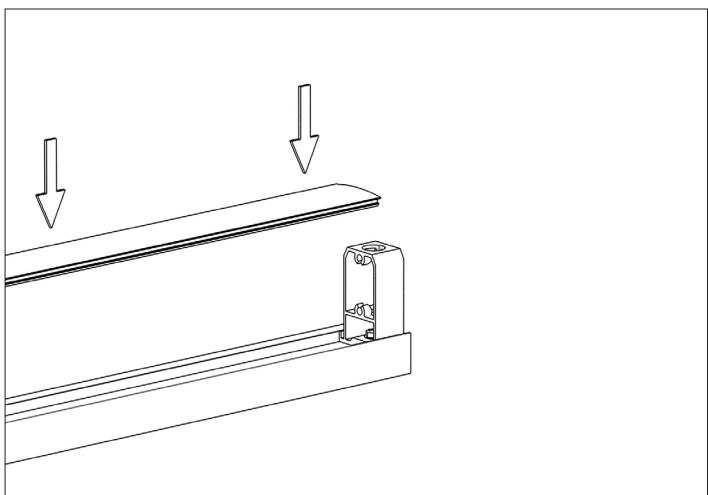

Установите на перемычку профиль «крышка большая».

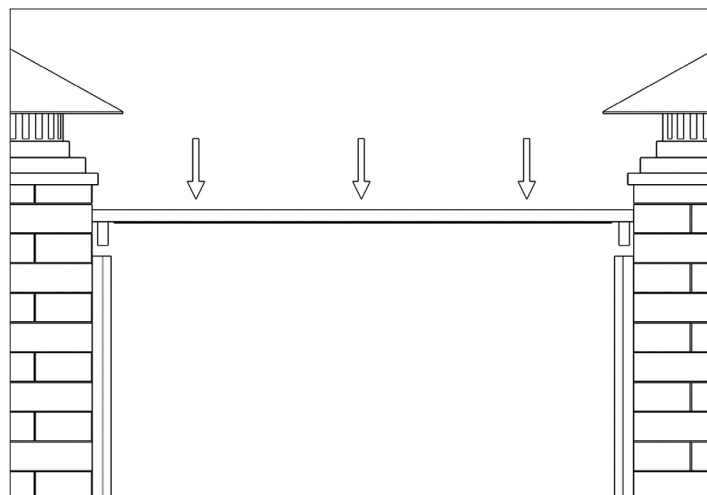

Установите профиль окантовочный (перемычку) на навесные столбы.

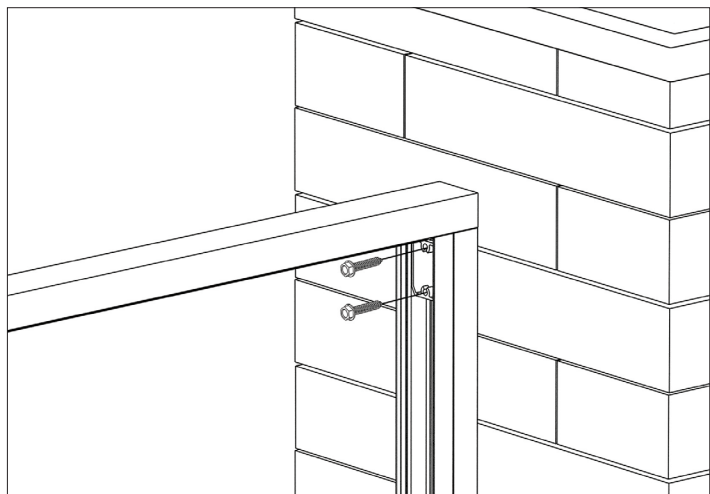

Закрепите профиль окантовочный к столбам через Т-образное соединение, используя саморезы по металлу 6,3 × 38 мм.

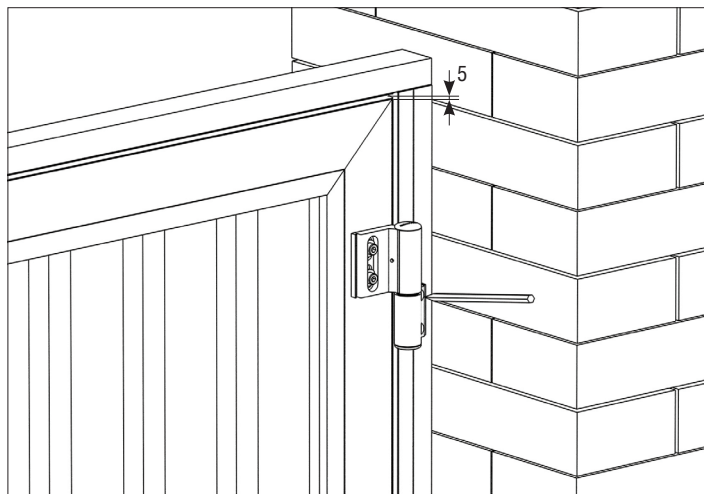

Установите калитку на столбы, отметьте отверстия для крепления петель.

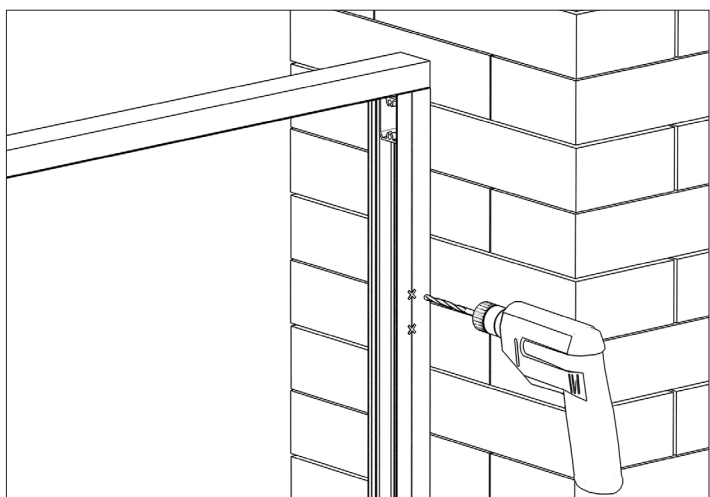

Просверлите в столбе по отметкам отверстия под петли Ø 13 мм.

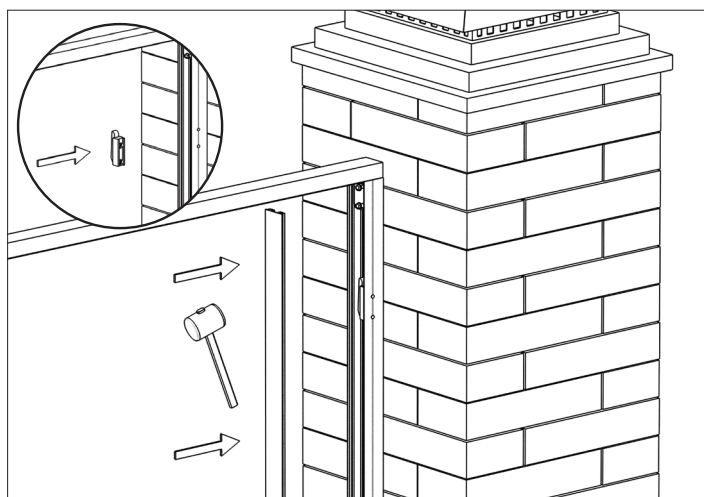

Установите на столб со стороны петель профиль «крышка столба», предварительно установив держатели петель по просверленным отверстиям.

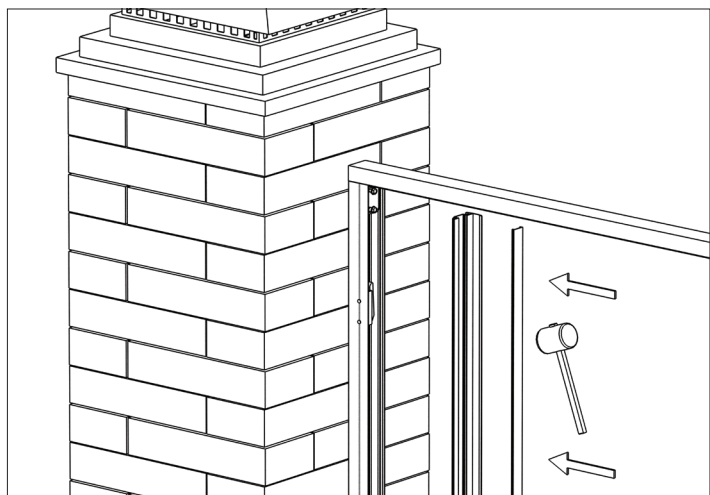

Установите на столб с противоположной стороны профили «притвор малый» и «крышка малая».



Установите калитку и закрепите петли на столбе, используя винты М8 × 25 мм.



Установите крышки петли в специальные пазы.

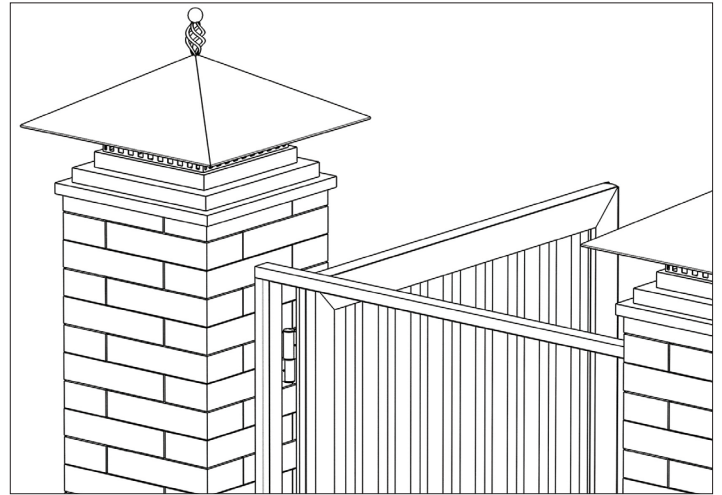

Для фиксации крышек на петле откройте калитку.

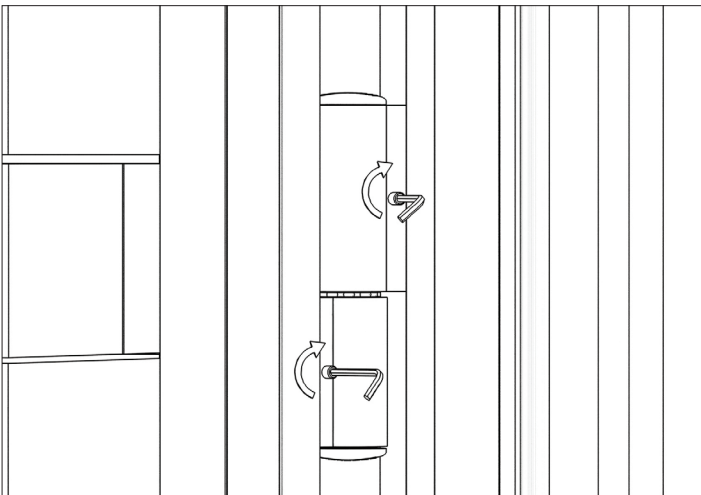

Шестигранным ключом 2,5 мм затяните болты, тем самым зафиксировав крышки петли.

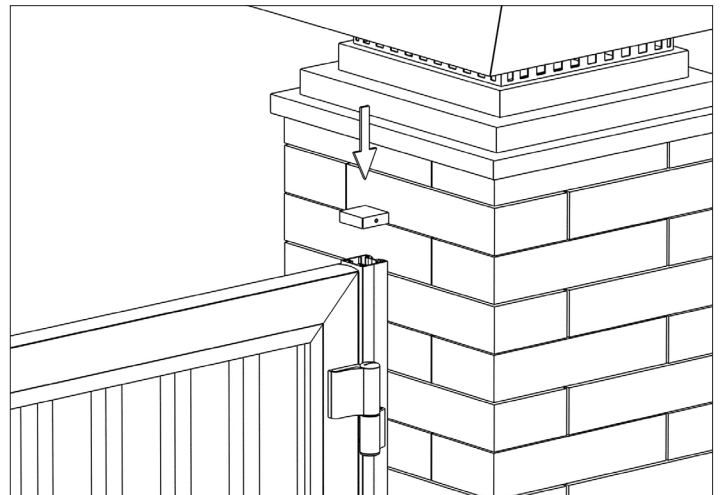

В случае, если устанавливать перемычку нет необходимости, то установите крышки столбов.

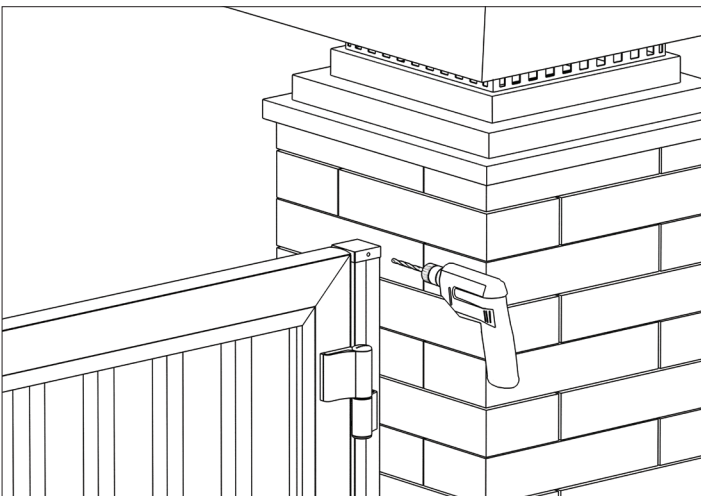

Просверлите отверстия в столбах, используя сверло $\varnothing 4,2$ мм.

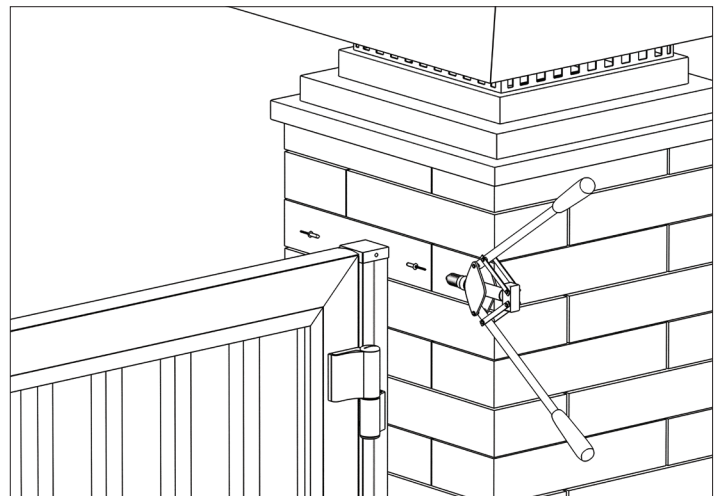

Установите заклепки $D = 4,0$ мм, $L = 12$ мм.

7. УСТАНОВКА РУЧКИ

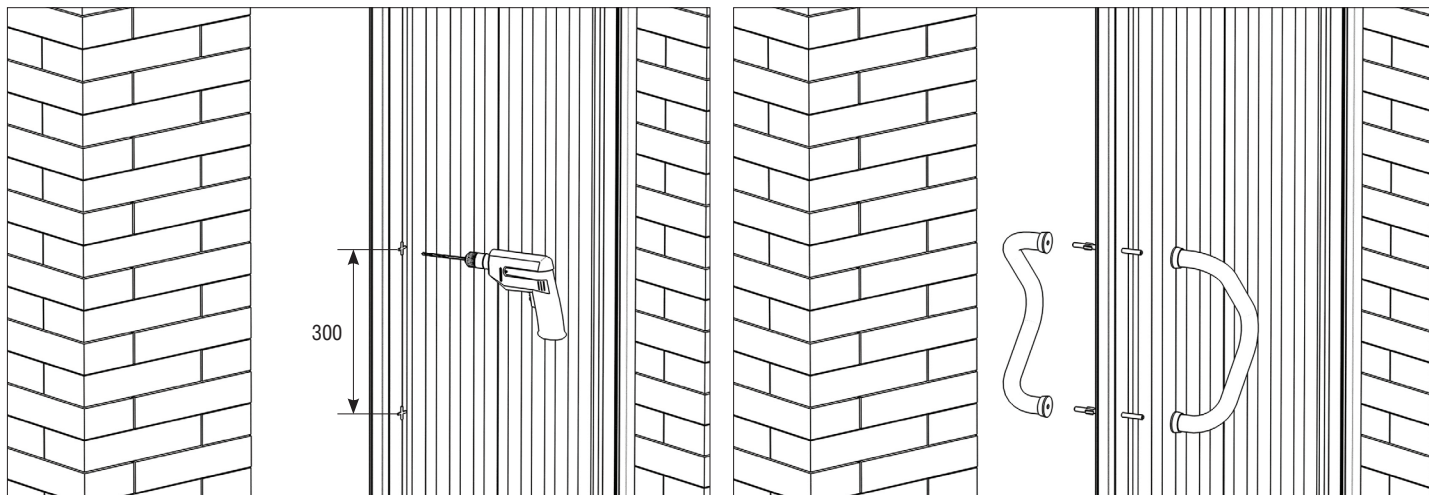

Для установки ручки просверлите отверстия в профиле рамы, используя сверло $\varnothing 10$ мм.

Установите ручку на калитку.

ПРИЛОЖЕНИЕ . ШАБЛОН, ПРИМЕНЯЕМЫЙ ДЛЯ СВЕРЛЕНИЯ ОТВЕРСТИЙ В РАМЕ КАЛИТКИ ДЛЯ УСТАНОВКИ СУХАРЕЙ



УБЕДИТЕСЬ В ПРАВИЛЬНОМ МАСШТАБЕ РАСПЕЧАТАННОГО ШАБЛОНА

У — отверстия для углового соединения щита.

Т — отверстия для Т-образного соединения щита.

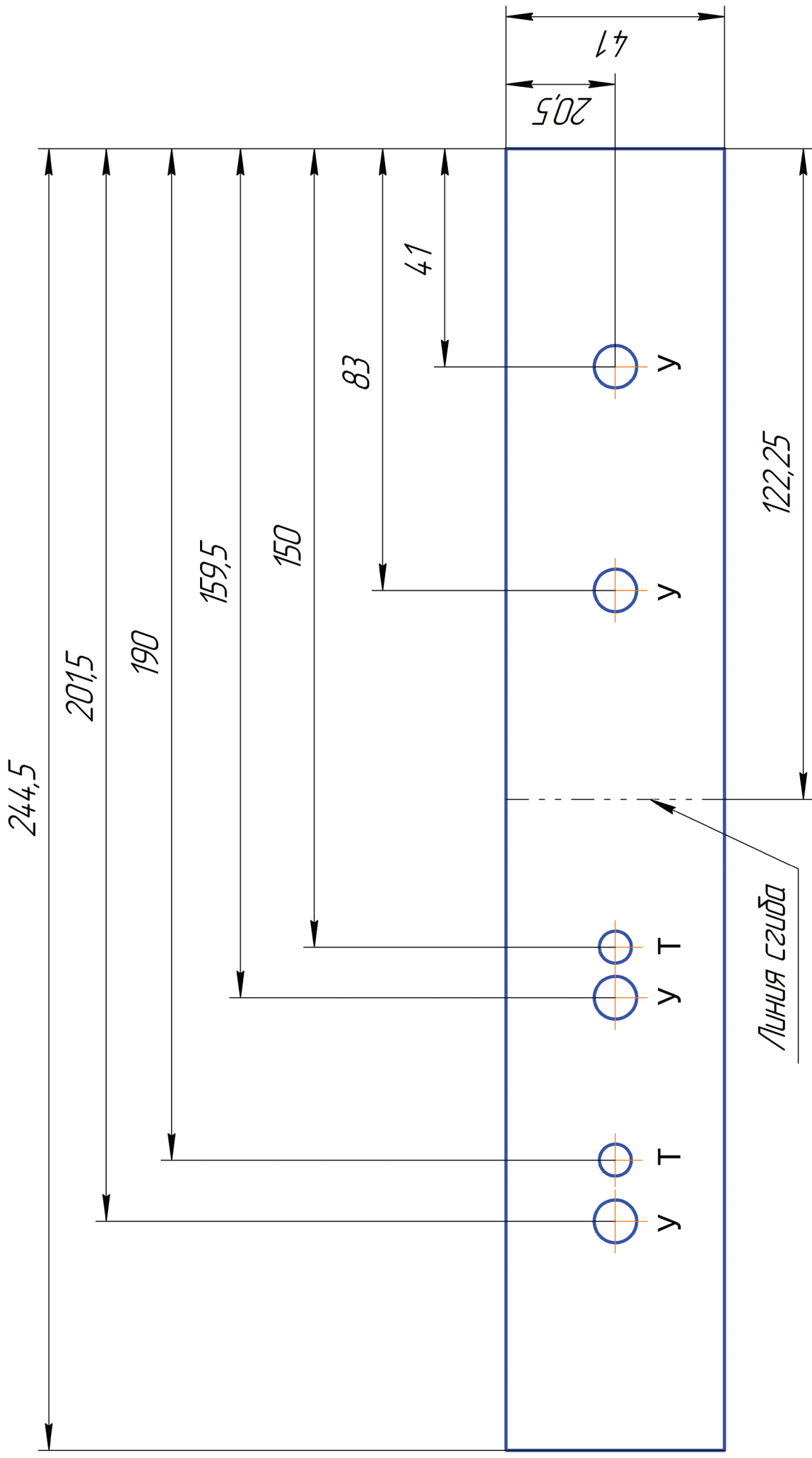

ПАСПОРТ УСЛОВИЯ ГАРАНТИИ

1. Гарантийный срок

Покупателю предоставляется гарантия надёжности работы изделия производства фирмы "DoorHan" на срок указанный в договоре. Действия гарантии распространяется только на страну, в которой было приобретено изделие фирмы "DoorHan". Изделие должно быть приобретено только у фирмы осуществляющей официальный сбыт нашей продукции.

Гарантия распространяется только на товар договора купли-продажи. Полностью заполненный гарантийный талон с приложенным договором, в котором указана дата приобретения, юридические адреса фирмы-продавца, действителен в качестве подтверждения рекламации.

2. Гарантийные услуги

В течение гарантийного срока мы обеспечиваем устранение всех подтверждённых дефектов изделий фирмы "DoorHan", обусловленных использованием некондиционных материалов или производственным браком. Мы обязуемся: по нашему выбору произвести устранение выявленных дефектов, заменить дефектную продукцию на исправленную или возместить затраты на приобретение дефектной продукции. Мы не берём на себя расходы на демонтаж и монтаж ворот, а также транспортные расходы, кроме случаев специально оговорённых в договоре купли-продажи. Заменённые детали переходят в нашу собственность.

Гарантия не распространяется на следующие дефекты и случаи:

- износ деталей, не представляющий угрозы надёжности работы изделия;
- неправильный монтаж и отсутствие регулярного ухода и техобслуживания;
- неправильный ввод в эксплуатацию;
- не соблюдение инструкции по эксплуатации;
- не соблюдение условий эксплуатации, описанных в сервисной книжке;
- повреждения вследствие небрежного отношения или преднамеренные повреждения;
- дефекты, вызванные внешними агрессивными воздействиями, аномальными воздействиями со стороны окружающей среды;
- механические повреждения вследствие неправильной транспортировки и монтажа;
- повреждения при дополнительном нанесении средств защиты поверхностей;
- ремонт силами неквалифицированного персонала (не прошедшим обучение и подготовку в учебном центре DoorHan и не имеющих соответствующих документов);
- использование деталей производства иных фирм без согласия фирмы-производителя товара

ГАРАНТИЙНЫЙ ТАЛОН

Если у Вас появилось основание для рекламации, просим Вас обратиться в фирму, в которой Вы приобрели нашу продукцию. Для незамедлительной обработки Вашей гарантийной рекламации просим Вас предоставить следующую информацию:

1. Ваша фамилия, адрес и номер телефона.
2. Договор купли-продажи изделия.
3. Наименование изделия и серийный номер изделия.
4. Описание дефекта.

Занесите необходимые данные в гарантийный талон. Храните его вместе с договором купли-продажи. Убедитесь, что Ваш продавец поставил свою печать в предусмотренном месте. При рекламациях обратитесь, пожалуйста, к этому продавцу.

№ Заказа: _____, серийный номер: _____

Наименование изделия: «Калитка в алюминиевой раме с заполнение профлистом» Дата заказа: _____

Организация - продавец: Общество с ограниченной ответственностью "СторХан", 143002, Московская область, Одинцовский район, с/пос. Акулово (ГП Одинцово), улица Новая, дом 120, тел.: +7 (495) 933-24-00

Заказчик: ИП Чернов Михаил Сергеевич. Адрес: 142209, Московская область, г. Серпухов, ул. Рабочая, д.5, кв.32 Телефон 916 3617451, 84967761755

СВИДЕТЕЛЬСТВО О ПРИЁМКЕ

Изделие «Калитка в алюминиевой раме с заполнением профлистом», номер заказа покупателя _____ произведено в соответствии с ГОСТ 31174-2017 ТУ 5285-003-96279372-2013

Контроль произвёл / _____ / м.п.

Дата производства изделия _____

СВИДЕТЕЛЬСТВО О МОНТАЖЕ

Изделие «Калитка в алюминиевой раме с заполнением профлистом», номер заказа покупателя _____ смонтировано в соответствии с требованиями инструкции по монтажу изделия, монтажной карты изделия, общими рекомендациями изготовителя и признано годными к эксплуатации.

(наименование, адрес и телефон монтажной организации)

Начальник монтажной бригады _____ / _____ /

Заказчик _____ Дата монтажа _____

РАБОТЫ, ПРОИЗВЕДЕННЫЕ В ТЕЧЕНИЕ ГАРАНТИЙНОГО СРОКА

№	Дата	Выполненная работа	Примечание	Организация/подпись отв. лица

УВАЖАЕМЫЙ ПОКУПАТЕЛЬ!

Благодарим вас за приобретение наших изделий и надеемся, что их качество подтвердит правильность вашего выбора. Вы можете быть уверены, что приобрели современные изделия, спроектированные и изготовленные в соответствии с международными нормами.

Сведения о продукции

Калитка в алюминиевой раме с заполнением профлистом серия _____ номер заказа _____

Технические характеристики

№	Характеристика	Единица измерения	Калитка в алюминиевой раме с заполнением профлистом
1	Изоляция воздушного шума	дБ	не менее 20
2	Безотказность*	цикл «откр.-закр.»	20 000
3	Прочность крепления ручек к полотну	Н	не менее 500
4	Усилие ручного открывания и закрывания	Н	не более 150
5	Сопrotивление ветровой нагрузке	Па	Не более 700
6	Сопrotивление удару твердым телом**	Дж	10 (при высоте 1 м и массе шара 1 кг)

* Минимальное количество циклов, при котором предприятие-изготовитель гарантирует отсутствие необходимости в замене какой-либо детали.

** Испытания проводились с целью определения целостности полотна калитки.

Комплект поставки*

После получения изделия необходимо его распаковать и осмотреть. Убедитесь, что изделие не имеет повреждений. Если вы обнаружили повреждения, пожалуйста, свяжитесь с поставщиком.

№	Наименование	Количество
1		
2		
3		
4		
5		

* Заполняется продавцом.

Свидетельство о приемке

Калитка в алюминиевой раме с заполнением профлистом, номер заказа _____, соответствует требованиям конструкторской и нормативной документации. Изделие прошло контроль качества и комплектности. Изделие признано годным.

Дата производства изделия « _____ » _____ 20__ г. М. П.

Изделие произведено в соответствии с ГОСТ 31174-2017 ТУ 5285-003-96279372-2013.

Свидетельство о монтаже

Калитка в алюминиевой раме с заполнением профлистом, номер заказа _____, смонтирована в соответствии с требованиями изготовителя к проведению монтажа и признана годной к эксплуатации.

(наименование, адрес и телефон монтажной организации)

Начальник монтажной бригады _____ / _____ /

Заказчик _____ / _____ /

Дата монтажа « _____ » _____ 20__ г.

Свидетельство о сервисном обслуживании и ремонте

№	Дата	Выполненная работа	Примечание	Организация / подпись отв. лица

DOORHAN[®]

Компания DoorHan благодарит вас за приобретение нашей продукции. Мы надеемся, что вы останетесь довольны качеством данного изделия.

По вопросам приобретения, дистрибьюции и технического обслуживания обращайтесь в офисы региональных представителей или центральный офис компании по адресу:

Россия, 143002, Московская обл.,
Одинцовский р-н, с. Акулово, ул. Новая, д. 120
Тел.: +7 495 933-24-00
E-mail: Info@doorhan.ru
www.doorhan.ru